

БАТАРЕЙНЫЙ КОМПЛЕКТ ШТИЛЬ S-20-4

ЭТИКЕТКА

1 Основные сведения об изделии

Комплектность изделия представлена в таблице 1 и продублирована на рисунке 1.
Таблица 1 – Комплектность изделия

	Наименование	Кол-во, шт.
1	Батарейный комплект Штиль S-20-4, в составе:	1
	- кабель «О» 8 – «О» 8 S=10 мм ² , L= 0,6 м (черный);	12
	- кабель TD120A-«О» 8 (+) - S=16 мм ² , L= 3,0 м (красный), -«О» 8 (-) - S=16 мм ² , L= 1,0 м (черный);	1
	- кабель «О» 8 – «О» 8 S=16 мм ² , L= 1,0 м (черный);	2
	- кабель «О» 8 – «О» 8 S=16 мм ² , L= 2,5 м (черный)	1
2	Упаковка	1
3	Батарейный комплект штиль S-20-4. Этикетка	1



Рисунок 1

Примеры типового расположения АБ и использования батарейного комплекта для соединений аккумуляторных батарей в батарейных стеллажах Штиль MBS-03 и MBS-04 приведены на рисунках 2 и 3.

Типовое расположение АБ для 90 Ач (СК-1290)

в двух стеллажах МБS-03

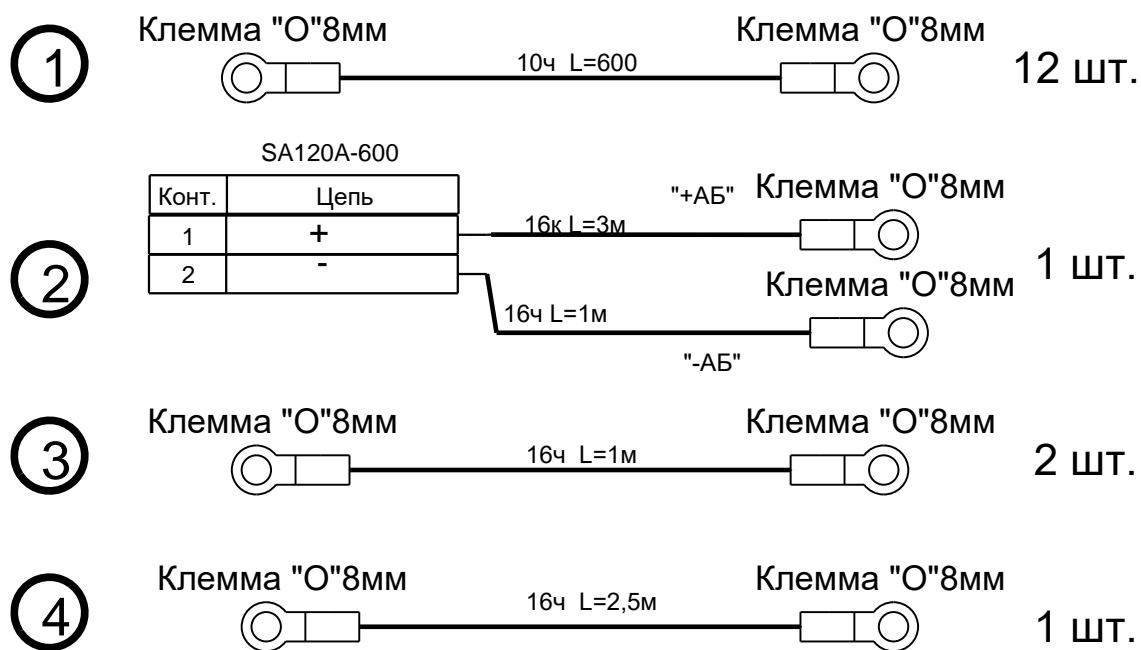
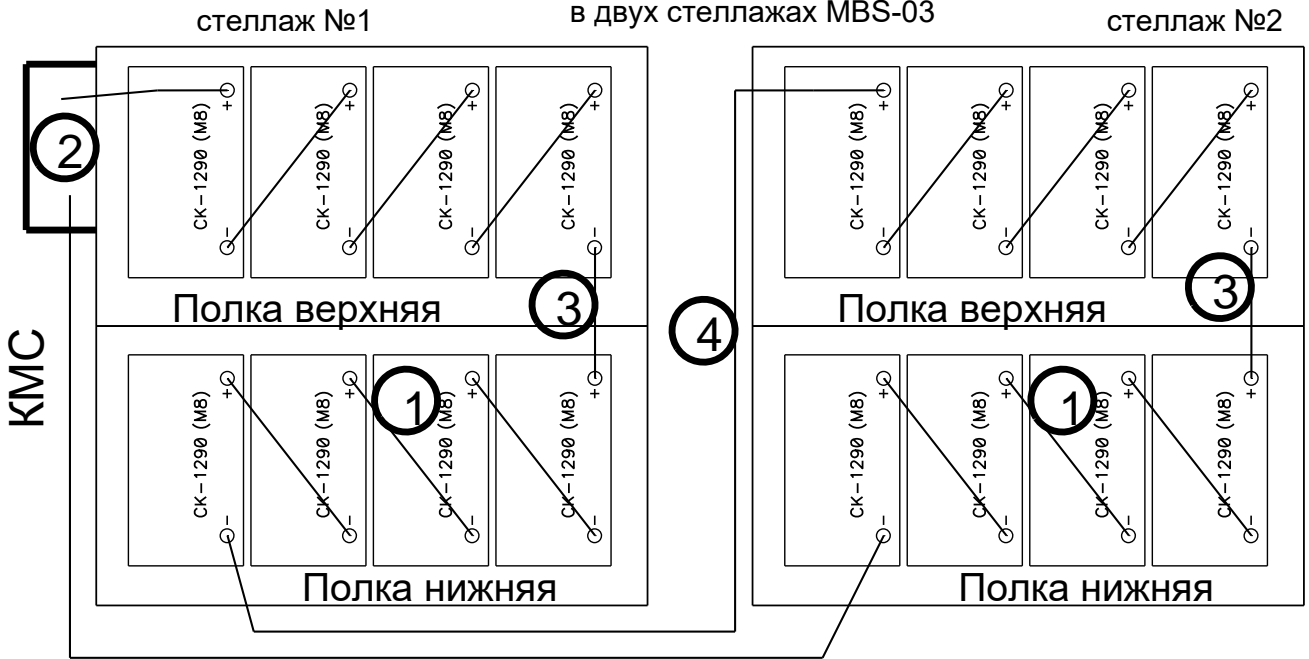

Типовое расположение АБ для 100 Ач (СК-12100)

в двух стеллажах МБS-03



Рисунок 2 – Батарейный комплект S-20-4 для стеллажа МБS-03

Типовое расположение АБ для 120 Ач (СК-12120)

стеллаж №1

в двух стеллажах MBS-04

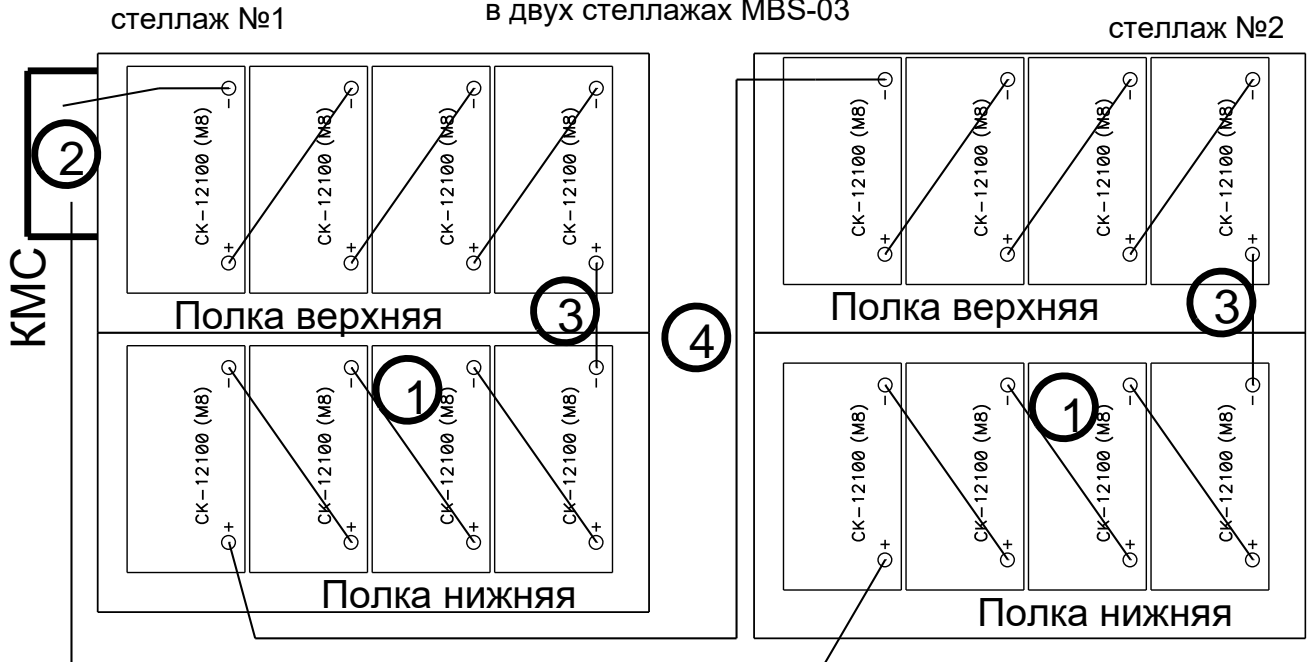
стеллаж №2

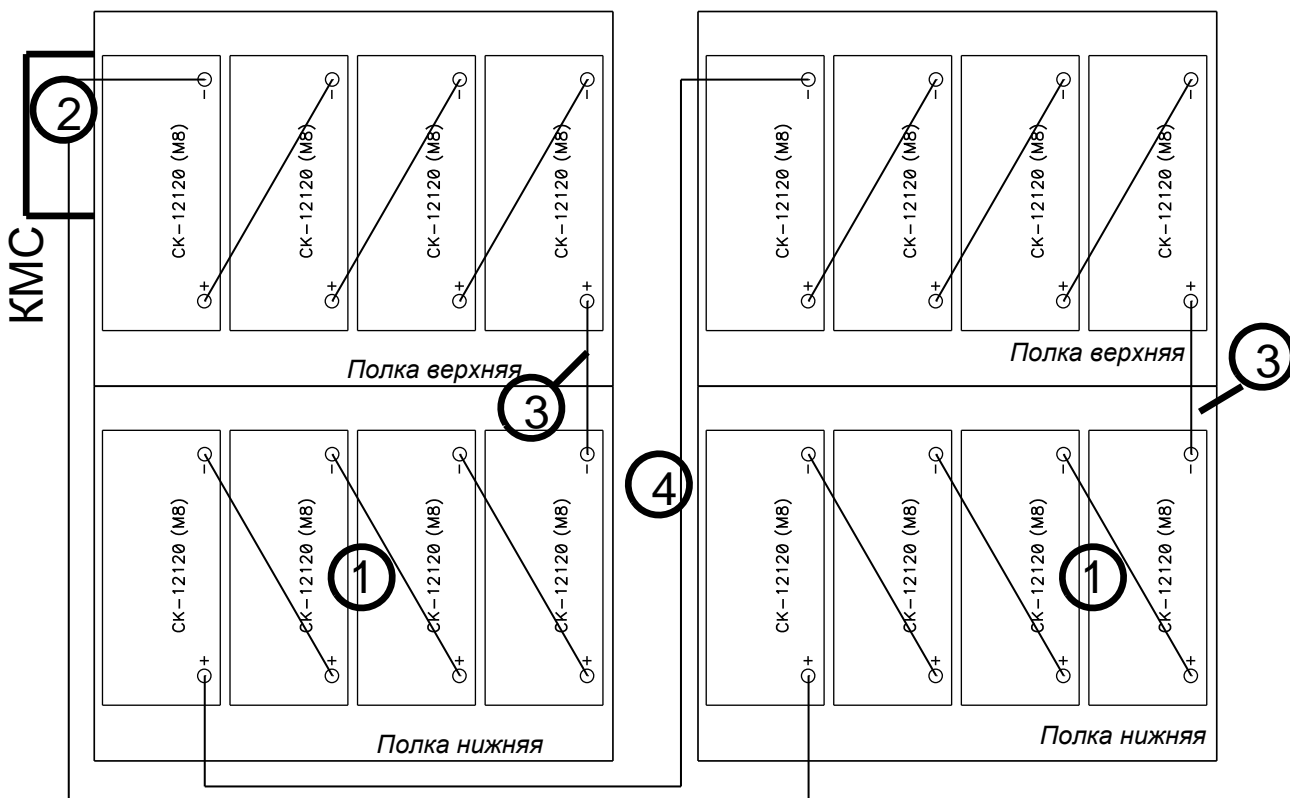

Типовое расположение АБ для 150 Ач (СК-12150)

стеллаж №1

в двух стеллажах MBS-04

стеллаж №2



Рисунок 3 – Батарейный комплект S-20-4 для стеллажа MBS-04



Рисунок 4 – Стеллаж. Схема электрическая соединений

2 Гарантийные обязательства

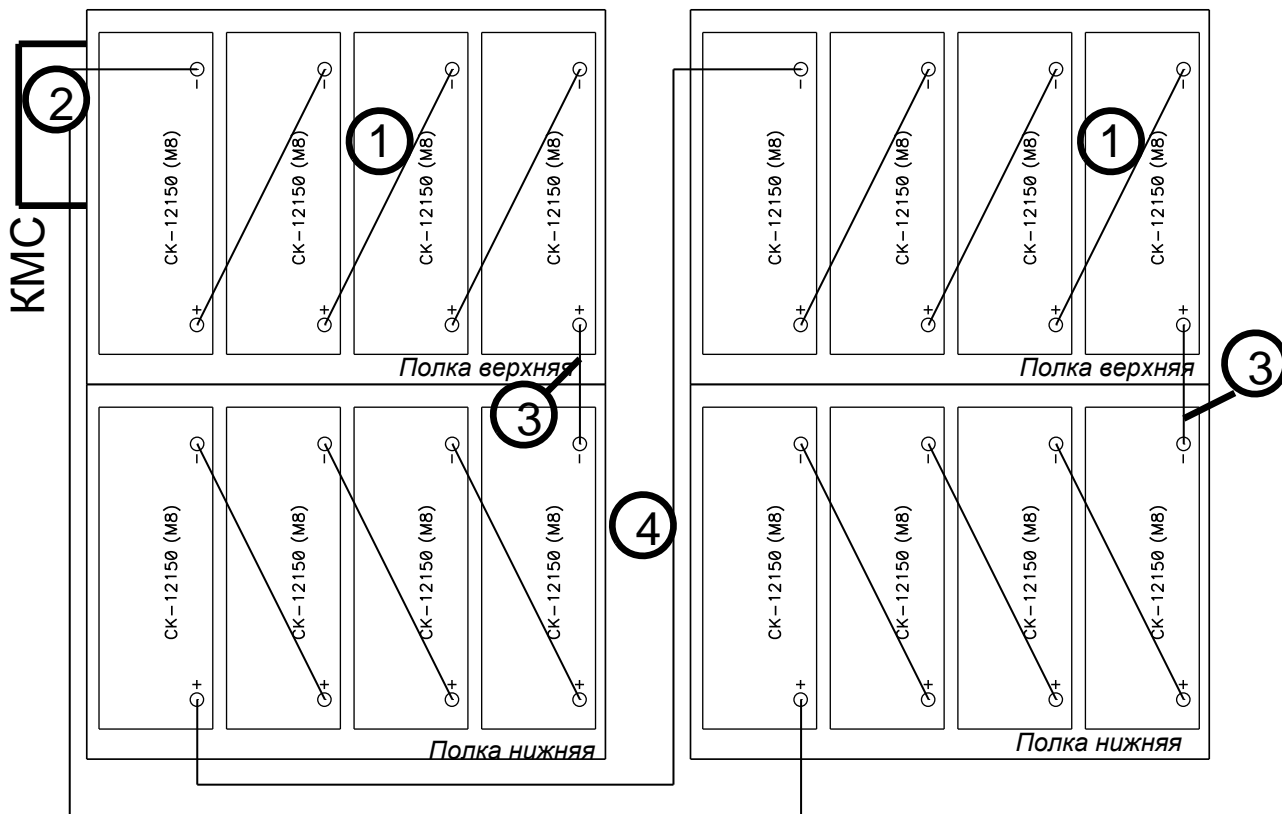
Предприятие-изготовитель гарантирует соответствие изделия требованиям технических условий при соблюдении потребителем условий транспортирования, хранения, монтажа и эксплуатации, предусмотренных в эксплуатационной документации.

Гарантийный срок эксплуатации изделия – 12 месяцев со дня подписания акта сдачи-приемки или продажи через розничную торговую сеть, в пределах срока хранения. Срок хранения изделия – 18 месяцев

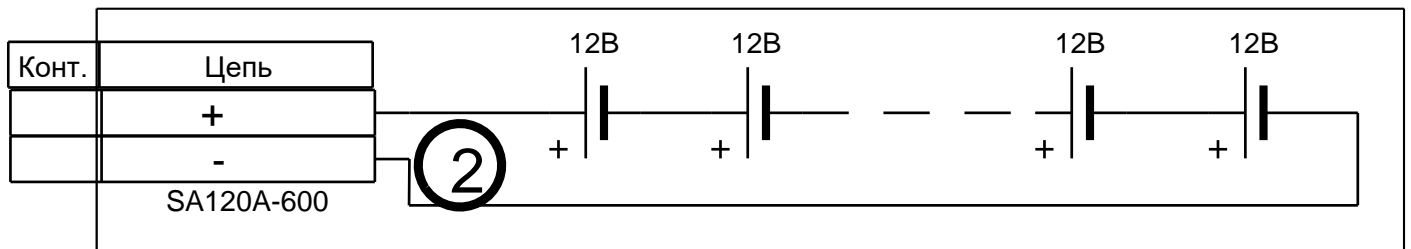
В течение гарантийного срока эксплуатации в случае нарушения работоспособности изделий по вине предприятия-изготовителя потребитель имеет право на бесплатный ремонт.

В гарантийный ремонт не принимаются изделия, имеющие трещины, следы ударов, механические повреждения, а также при отсутствии в этикетке отметки о дате продажи и штампа торгующей организации.

3 Свидетельство о приемке и продаже

Батарейный комплект Штиль S-20-4 соответствует техническим требованиям и признан годным для эксплуатации.

Дата выпуска « » 20 г.

Подпись _____

М.П.

4 Изготовитель

ООО «Штиль Энерго» г. Тула, ул. Городской пер., д. 39

Тел./факс (4872) 24-13-62, 24-13-63

E-mail: company@shtyl.ru, <http://www.shtyl.ru>